

V. Rendszeres Mondattan II. rész

Az összetett mondatok

1. Az alárendelő összetett mondatok

1. Vizsgáljuk meg az alábbi mondatokat, keressük meg bennük a tagmondatokat és az őket összekötő kötőszavakat!

Mozgassuk a második tagmondatot kötőszóval együtt az első tagmondat elé!

Melyik mondat marad jólformált, és melyik nem?

Az összetett mondatokat hogyan osztja csoportokra ez a művelet?

Az eredmény mennyiben felel meg a hagyományos, jelentésen alapuló felosztás eredményének?

A teszt mely egységekről mutatja ki, hogy összetevőt alkotnak?

- a. Péter kiváló formában volt a versenyen, és Mari is jó teljesítményt nyújtott.
- b. Péter mindig megteszi azt, amivel a felesége megbízza.
- c. Azt még az édesanyánk sem állítja, hogy a nevelésünk sikeres volt.
- d. Az új szomszédunknak állítólag voltak már zavaros ügyei, bár erről csak hallomásból tudunk.
- e. A fiam alig beszél angolul, de ezt egyelőre jól titkolja.
- f. János kék nyakkendőt köt a barna öltönyéhez, noha a felesége ellenzi ezt.

Az átalakítást követően melyik mondat természetesebb utalószó nélkül? Miért?

2. Különítsük el az előző feladatban használt eljárással az alárendelő és a mellérendelő mondatokat!

- a. A bátyám készpénznek veszi azt, amit a főnöke mond.
- b. Órákon át zuhogott az eső, de én nem áztam meg.
- c. Mari nem főzött ebédet, bár Péter odavan a főtt ételért.
- d. Hogy elsőre levizsgáljál vezetésből, sosem hittem volna.
- e. Péter nem ment el, bár meghívták az esküvőre.
- f. Megmondtam, ne nyúlj a könyveimhez.
- g. Amiről nem lehet beszélni, arról hallgatni kell.
- h. Írd meg, mikor akarsz indulni!
- i. Mari volt a ludas, Péter azt mondta.
- j. Bár megtanulta az alárendelést, Péter nem vizsgázott le.
- k. Hiszem, amit látok.
- l. Elment nyaralni, bár Péter még nem épült fel teljesen.

3. Az alábbi mondatoknak szintaktikai szempontból hányféle osztályozása képzelhető el? Melyiknek mi az alapja?

- Keresett egy jobban fizető állást, hogy Péter visszajött Bécsből.*
- Hogy visszajött Bécsből, Péter keresett egy jobban fizető állást.*
- Hogy Péter visszajött Bécsből, keresett egy jobban fizető állást.*
- Péter keresett egy jobban fizető állást, hogy visszajöhessen Bécsből.*
- Keresett egy jobban fizető állást, hogy Péter visszajött Bécsből.*
- Hogy visszajött Bécsből, Péter keresett egy jobban fizető állást.*
- Péter keresett egy jobban fizető állást, hogy visszajött Bécsből.*
- Keresett egy jobban fizető állást, hogy Péter visszajöhessen Bécsből.*
- Hogy Péter visszajöhessen Bécsből, keresett egy jobban fizető állást.*
- Hogy visszajöhessen Bécsből, Péter keresett egy jobban fizető állást.*

Csoportosítsuk a mondatokat aszerint, hogy ok- vagy célhatározót fejez-e ki a mellékmondat?

A két csoport milyen formai különbségeket mutat?

Mennyiben mások a két csoportban a koreferenciális viszonyok?

4. Alkossunk ok- és célhatározói mellékmondatokat tartalmazó mondatokat az alábbi egységekből!

- hogy felépült*
- Péter megváltoztatta az életvitelét.*
- hogy Péter felépült*
- hogy felépüljön*
- hogy Péter felépüljön*
- megváltoztatta az életvitelét*

5. Helyezzük el a szótári egységeket az ábrán!
Változtassuk meg a főmondat és a mellékmondat sorrendjét, és figyeljük meg a koreferenciális viszonyok változását!

a)

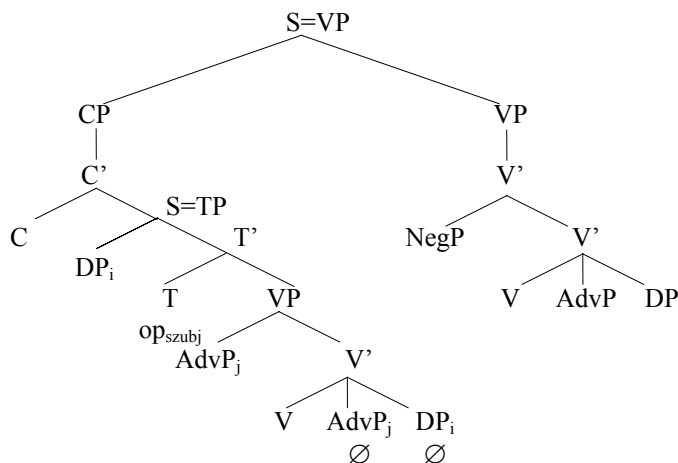

aludt, bár, el, el, késett, nem, Péter, pro₀

b)

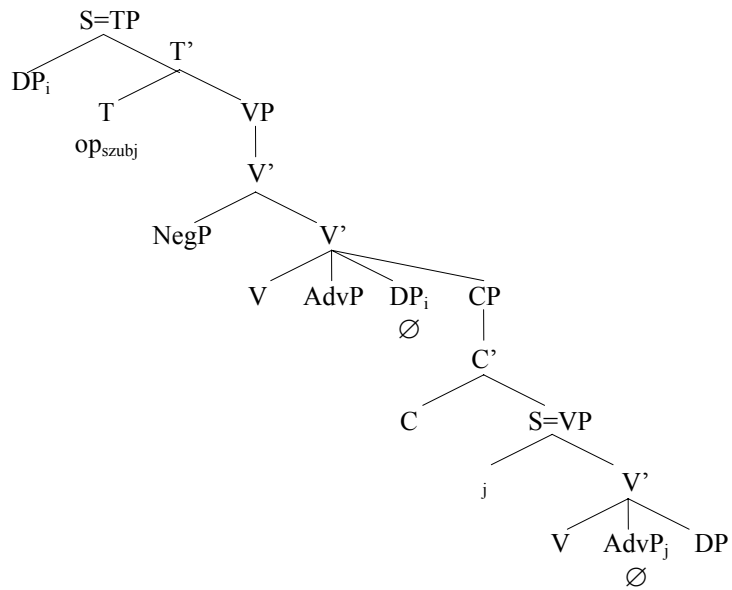

aludt, bár, el, el, késett, nem, Péter, pro_δ

c)

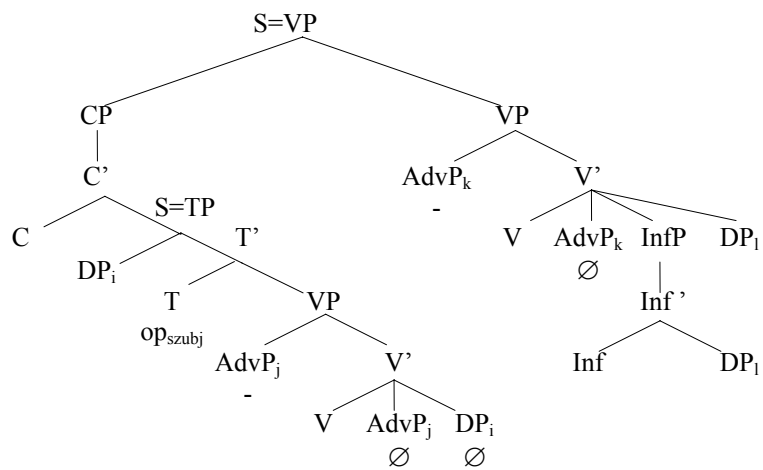

bukott, el, hogy, Jani, kezdett, meg, PRO, tanulni, pro_δ

d).

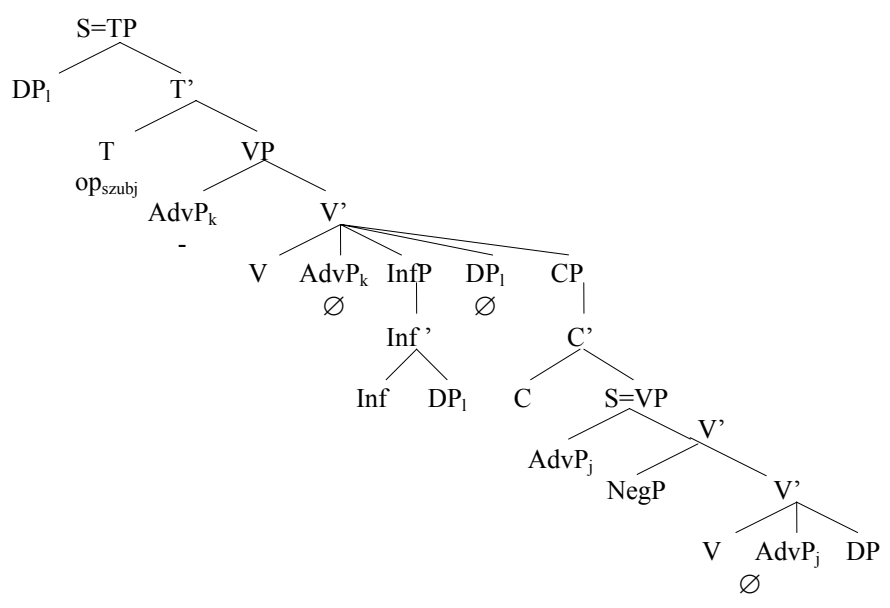

bukott, el, hogy, Jani, kezdett, meg, PRO, tanulni, pro_δ

e)

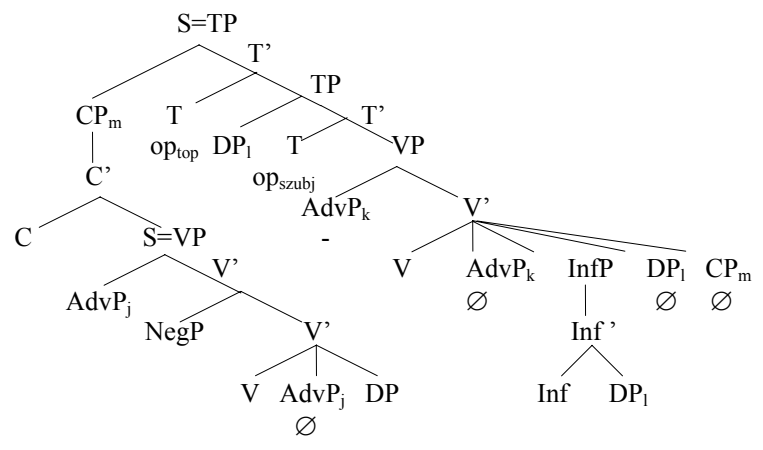

bukjon, el, hogy, Jani, kezdett, meg, ne, PRO, tanulni, pro_δ

6. Alakítsuk át az alábbi mondatokat vagy jelzős szerkezetet tartalmazó egyszerű mondattá (azaz jelzősítsük valamelyik mondatot), vagy alárendelő összetett mondattá!

Melyik mondatpárral végezhető el csak az egyik átalakítás, melyikkel mindkettő?

Hozzunk létre minél több variációt azáltal, hogy változtatjuk a mátrix (befogadó) szerkezetet és a beágyazás fajtáját!

Ábrázoljuk a kapott mondatokat!

- a. *A barátnőm évek óta Moszkvában él. A barátnőm öt nem európai nyelven beszél.*
- b. *A patak reggelre kilépett a medréből. A patak a kertünk végén kanyarog.*
- c. *Kinyíltak a hársak. Én is észrevettem (ezt) a tényt.*
- d. *A testvérem összeakasztotta a bajszát a főnökével. Nem voltam jelen.*
- e. *A szomszédos étteremben ismerősök vacsoráznak. Az étterem kínai.*
- f. *Kotkoda zsörtölődik Kukorival. Kotkoda kicsit házsártos.*
- g. *Kukori átköltözött a barátjához. Kukori felhúzta az orrát.*

7. Az alábbi mondatpárok közül melyik ágyazható be jelzősítéssel a másikba, és melyik nem? Keressük meg a jelenség okát!

Ha megtaláltuk, vizsgáljuk meg ebből a szempontból a megelőző gyakorlat mondatait: hogyan alkalmazható rájuk a felismert szabály?

- a. *Találkoztam a barátommal. A barátomtól virágot kaptam.*
- b. *Vázába tettem a virágot. A virágot a testvéremtől kaptam.*
- c. *A tanítványom a versenyszférában dolgozik. A tanítványomnak középeast adtam.*
- d. *Sokat beszélnek az új Wenders-filmről. A filmet még nem mutatták be.*

Alkossunk alárendelő mondatokat a mondatpárokból, majd ábrázoljuk azokat ágrajzos formában!

Alakítsuk a mondatokat úgy, hogy a mellékmondatot befogadó szerkezet fókuszpozícióban legyen!

Példa:

- Péter megitta a sörömet. Péter amúgy antialkoholista.
Péter itta meg a sörömet, aki amúgy antialkoholista.*

8. Az alábbi mondatokban hangalakot nem öltő utalósztót találunk. Csoportosítsuk a mondatokat abból a szempontból, hogy mi teszi lehetővé az utalósztó számára a hangalakot nem öltő formát!

- Végre megtörtént, amire vártunk.
Amióta megjöttél, folyton kötözködsz.
Nem engedem, hogy elmenj a diszkóba.
Megtudtam, amire kíváncsi voltam.
Nem voltál itthon, amikor a kéményseprő keresett.
Jöjjön, aminek jönnie kell!
Itt fogunk rostokolni, amíg megöregszünk.
Mondd el Marinak, ami a szívedet nyomja!*

Hogyan jelöljük az ágrajzokon a hangalakot nem öltő utalószókat?

Milyen csomópont alatt helyeznénk el az ágrajzon a *hogy* kötőszót és a vonatkozó névmást?

9. Az alábbi, vonatkozó mellékmondatot tartalmazó mondatokon alkalmazott, rendszeres helyettesítésen alapuló eljárás mely egységekről mutatja ki, hogy összetevőt alkotnak? Végezzük el a tesztet a mondatokon a megadott példa alapján: húzzuk alá azt az egységet, amelynek egy része a főmondatban van, másik a mellékmondatot tartalmazza!

Példa:

Sosem kereste az okokat, amelyek viselkedését kiváltották.

Sosem kereste azt.

Mondatok:

- a. *Várjuk meg azokat, akik lemaradtak!*
- b. *A külügyminiszter, aki közel-keleti körútról és londoni látogatásáról hazatérve sajtótájékoztatót tartott, közölte a válság megoldására kidolgozott javaslatait.*
- c. *Kereskedelmi szempontból azoknak a kormányozható léghajóknak jószolgálatát komolyjövőt, amelyek a repülőgépek számára túl súlyos árterhet is el tudják szállítani.*

10. Helyezzünk az alábbi mondatok főmondatába utalószót! Hogyan változik meg a mondatok jelentése?

- a. *A kölyök elcsente a parókát, amelyben aznap kellett volna fellépnem.*
- b. *Megint farmert vett fel, amiben nem illik színházba menni.*

11. Rendeljük a mondatokhoz a megfelelő szituációkat!

Mondatok:

- a. *A nézők, akik a történeteket mindeddig nyugodtan figyelték, most elvesztették a türelmüket.*
- b. *Azok a nézők, akik a történeteket mindeddig nyugodtan figyelték, most elvesztették a türelmüket.*

Szituációk:

- a. *Voltak olyan nézők, akik már az eddigiek láttán is türelmetlenkedtek.*
- b. *Mindeddig minden néző nyugodtan figyelte a történeteket.*

12. Mivel egyeztetjük a vonatkozó mellékmondatok igéjét?

Egészítsük ki a mondatokat!

- a. *Én, aki eddig nem szólt.....közbe, erre felpattantam.*
- b. *Ti, akik olyan sokat sportol....., csak nem hátráltok meg?*
- c. *Te, akit én annyira szeret....., biztosan nem hagyod cserben őt.*
- d. *Most megnyerték a versenyt ők, akiket eddig nem is vett.....észre.*

13. Fejtsük ki a példák alapján szövegesen, hogyan történik a szereplők kijelölése a vonatkozó mellékmondatot tartalmazó mondatokban a fej és a mellékmondat együttes közreműködésével!

Példák:

- Azok a diákok, akiket fölvettek az egyetemre, meghívót kapnak a gólyatáborba.

a-k: meghívót kapnak a gólyatáborba

a-k: diákok, akiket fölvettek az egyetemre

- Sok olyan házban, ahol körfolyosóról nyílnak a lakások, barátság alakul ki a lakók között.

a-kban barátság alakul ki a lakók között.

a-k: házak, és bennük körfolyosóról nyílnak a lakások, közülük azonban nem mindegyikről, de sokról van szó.

Mondatok:

- a. *Meghibásodott négy azok közül a klimatizált buszok közül, amelyeket ebben a gyárban szereltek össze.*
- b. *Meghibásodott négy olyan klimatizált busz, amelyet ebben a gyárban szereltek össze.*
- c. *Az a tizenkét medvebocs, amelyet az Északi sarkról telepítettek a veszprémi állatkertbe, nem eszi meg a mézet.*
- d. *Azok az áruk, amelyeket hazai nyersanyagból gyártunk, olcsóbbak.*
- e. *Minden esztergályos, aki szereti a szakmáját, szívesen dolgozik a CNC padokon.*

14. Válaszoljunk az előző feladathoz kapcsolódó kérdésekre!

- *Mondanánk-e az a. mondatot akkor, ha ebben a gyárban mindössze négy klimatizált buszt szereltek össze?*
- *Hogyan mondanánk az a. mondatot, ha tudjuk, hogy ebben a gyárban mindössze négy klimatizált buszt szereltek össze, és mind a négy meghibásodott?*
- *Meg tudjuk-e mondani az a. mondat alapján, hogy ebben a gyárban hány klimatizált buszt szereltek össze?*
- *Mondanánk-e a c. mondatot, ha tudjuk, hogy a veszprémi állatkertbe több száz medvebocsot telepítettek az Északi sarkról?*
- *Meg tudjuk-e mondani a c. mondat alapján, hány medvebocsot telepítettek a Veszprémi Állatkertbe az Északi sarkról?*
- *Hogyan fogalmaznánk meg a c. mondatot, ha tudjuk, hogy tizenkettőnél több medvebocsot telepítettek a Veszprémi Állatkertbe, de közülük csak tizenketten nem eszik meg a mézet?*

15. Mire utalnak vissza az alábbi vonatkozó mellékmondatokban a vonatkozó névmások?
A mondatok hogyan alakíthatóak át mellérendelt mondatokká?

- a. Péter még ott maradt, ami meglepett engem.
- b. Két évet töltöttem ott, amit nem bánok.
- c. Láza nincs a gyereknek, ami azért megnyugtató.
- d. Állítólag kétszáz kilót emelt fel, amiben azért kételkedem.
- e. Hozott egy csokor margarétát, aminek nagyon örültem.

16. Mi okozza az alábbi mondat kétértelműségét?
Hogyan szüntethető meg a kétértelműség?

Mari azt mondta, Péter egy csirkefogó, ami meglepett engem.

17. Egészítsük ki a következő mondatokat úgy hogy szerepeljen bennük a mellékmondat lexikális feje!

Milyen fajta vonatkozó mellékmondatok szerkeszthetők lexikális fej nélkül?

- a. Ne gondol arra, ami tegnap történt!
- b. Figyeld meg azokat, akik mások szavába vágnak!
- c. Nem az a legjobb, ami annak látszik.
- d. Ki korán kel, aranyat lel.
- e. Kétszer ad, aki gyorsan ad.
- f. Amit ma megtehetsz, ne halaszd holnapra!
- g. Ki gépen száll fölébe, annak térkép e táj.

18. Mennyiben térnek el az alábbi mondatokban elmaradt lexikális fejek az előbbi feladatban elmaradtaktól?

Vizsgáljuk meg a két gyakorlatbeli vonatkozó névmásokat! Milyen összefüggés állapítható meg?

- a. Azt válaszd, amelyik cseresznyés!
- b. Nekem az tetszik, amelyiknek a sarkában monogram van.
- c. Sosem arról beszélt, amellyikkel a legtöbb gondja volt.

19 Az alábbi, kettészakadt mellékmondatok esetében mi az oka, hogy a fej és a CP nem egymás mellett áll?

- a. Az a 36 főből álló szakértői munkacsoport tanulmányozta 16 ország energiahelyzetét, amely a múlt évben a világ energiakészletének a felmérését elvégezte.
- b. Azok a harmadik világbeli országok vannak jó helyzetben, amelyek magas GDP-t tudnak termelni olajból és földgázból.
- c. A gyanúsítottak közül az a guatemalai ültetvényes került a lista élére, aki magas borralalóval jutalmazta a két liftesfiút.
- d. Egy tervezet van előkészületben, amelynek értelmében kiterjesztenék a kedvezményeket a másoddiplomás képzésben részt vevő hallgatókra is.

20. A pongyola fogalmazásban a felszíni szerkezetben való elhelyezkedés gyakran elhomályosítja, hogy a főmondat melyik mondatrésze a mellékmondat feje.
- Vizsgáljuk meg a mondatok alapján, mi az oka ennek a jelenségnek!
 - Tegyük egyértelművé a mondatokat!
 - A szén az olaj alternatívájaként jelentkezik ismét, amelyből hatszor nagyobb a tartalék.*
 - A vadászengedély jogos birtoklása a vadászat gyakorlásának feltétele, amelyet az önkormányzatok egyévi időtartamra adhatnak ki.*
 - Ha az adós bankszámlával rendelkező jogi személy, a hatóság közvetlenül megterheli bankszámláját, amely ellen fellebbezésnek van helye.*
21. Az alábbi mondatpárok összevetése után döntsük el, melyiket használnánk szívesebben és miért!
- Alig van olyan háromgyerekes család, amely ne kapna több családi pótlékot. Alig van olyan háromgyerekes család, akik ne kapnának több családi pótlékot.*
 - A szakosztály vetetősége, amely ezekben a kérdésekben dönt, hétfőn ülészik. A szakosztály vetetősége, akik ezekben a kérdésekben döntenek, hétfőn ülészik.*
22. Miért nehezen érthetők az alábbi mondatok? Fogalmazzuk meg őket természetesebb és könnyebben érthető formában!
- Tegnap délután megérkezett a még az elmúlt hónapban esedékes törlesztés határidejének módosításához szükséges, az önkormányzattól kért igazolás.*
 - A tragikum a megsértett világrend helyreállítására törekvő nagy jellemnek erre vonatkozó pátoszában elkövetett túlkapasából eredő vétség miatti elbukás folytán kiegyenülése a világrendi összhangot megsértő zavarnak*
23. Az alábbi *hog*y kötőszós mellékmondatokat tartalmazó mondatokban keressük meg a főmondatot, és húzzuk alá mellékmondatok fejét! Mennyiben hasonlítanak ebből a szempontból a vonatkozó mellékmondatokra?
- *Jó, hogy itthon vagyunk.*
 - *Azóta, hogy megoperálták, kutya baja.*
 - *Azzal a gondolttal ment el, hogy amint lehet, visszajön.*
 - *Úgy nevetett, hogy hátradőlt a széken.*
 - *Az az ábránd élt benne, hogy színésznő lesz.*
 - *Ellenzed a szándékát, hogy megnősüljön?*
 - *Megnézte, hogy ki van ott.*
 - *Arra a szokására emlékszünk, hogy csörgette a kulcsait.*
 - *Hatott rá az intelem, hogy ne éjszakázzon annyit.*
 - *Megparancsolta, hogy feje vétessék.*
 - *Megjegyezte, hogy a legközelebbi fagylaltozó két kilométerre van.*
 - *Arra sincs időm, hogy elmenjek egy koncertre,*
 - *Az az érv, hogy így olcsóbban kijövünk, sokat nyom a latban.*
 - *Hihetetlen az állítás, hogy ez is káros az egészségre.*

24. Mi a különbség a fej szempontjából az alábbi két mondat között?

- *Az a meggyőződése, hogy minden ember egyenlő.*
- *Az a meggyőződése, hogy minden ember egyenlő, tiszteletet érdemel.*

Ábrázoljuk a mondatokat!

25. Egészítsük ki az alábbi kifejezéseket

- a) *hogy* kötőszós mellékmondat
- b) vonatkozó mellékmondat

Példa:

azt a kérdést, amelyet Mari tett fel.....,
hogy merre iduljunk el...

- *az a hiedelem*.....
- *az a kifogás*.....
- *az a meggyespíte*.....
- *az az álom*.....
- *az az ajtókilincs*.....
- *az a megjegyzés*.....
- *az a cél*.....
- *az a tanító néni*.....
- *az a főkabébi*.....
- *az a butaság*.....

Melyik kifejezéseket nem lehet mellékmondat

- a) módon.....
- b) módon.....

Mi a jelenség oka? Mit fejez ki a vonatkozó, és mit a *hogy* kötőszós mellékmondat?

26 Elhagyható-e az utalószó a következő mondatokból? Jelöljük meg a mondatokat:

- a) ha elhagyható: +
- b) ha nem hagyható el: -
- c) ha szórendi változtatás árán hagyható el: 0

- *Pétert azt álmodta, hogy Marinak hosszú szakálla nőtt.*
- *Beszélt arról, hogy nem akar az anyósáékhoz költözni.*
- *Azt figyelte meg, hogy reggelemként belázasodik*
- *Kétkedett abban, hogy egyáltalán odaérnek-e.*

- *Azzal fenyegette, hogy elmondja a főnöknek.*
- *Az történt, hogy kieresztették a nagymacskákat.*
- *Arra vette rá, hogy maradjanak együtt.*
- *Péter ahhoz szokott hozzá, hogy maga főzi meg az ebédet.*
- *Ahhoz szokott hozzá, hogy maga főzi meg az ebédet.*
- *Hitt abban, hogy érte mennek.*
- *Az az érzésem, hogy meg kellene mondani neki.*
- *Az történt egyszer, hogy Mari elkésett a mondattan előadásról.*

Történt-e, és ha igen, milyen változás a főmondatban a + jelű mondatokban?

Milyen szórendi változás vált szükségessé a 0 jelű mondatokban? Mi a funkciója ennek a szórendi változásnak?

Mi lehet az oka annak, hogy a - jelű mondatokból nem sikerült elhagyni az utalószót? (Egyenként vizsgáljuk meg e mondatokat!)

27. A következő mondatok csak az utalószó tekintetében különböznek. Van-e különbség a párok tagjainak jelentésében, és ha igen, mi az?

- a. *Tudtam, hogy Mariék összeházasodtak.*
Úgy tudtam, hogy Mariék összeházasodtak.
- b. *Hitte, hogy az emberek meggyőzhetőek.*
Azt hitte, hogy az emberek meggyőzhetőek.
- c. *A hírügynökségek jelentették, hogy összecsapások voltak Boszniában.*
A hírügynökségek azt jelentették, hogy összecsapások voltak Boszniában.
- d. *Érezte, hogy lehűlt a levegő.*
Úgy érezte, hogy lehűlt a levegő.
- e. *Hallotta, hogy Péter horkol.*
Úgy hallotta, hogy Péter horkol
- f. *Látta, hogy megérkezett a vonat.*
Azt látta, hogy megérkezett a vonat.
Úgy látta, hogy megérkezett a vonat.

A megadott példa alapján illesszük az alárendelt mondat tagadását *pedig* kötőszóval a mondatokhoz!

Mit tapasztalunk?

Mivel magyarázzuk a jelenséget?

Példa:

Tudtam, hogy Mariék összeházasodtak, pedig nem házasodtak össze.

Úgy tudtam, hogy Mariék összeházasodtak, pedig nem házasodtak össze.

28. A következő igékkel alkotott főmondatok mellett melyeknek az estében szerepelhet vonzatként a *hogy* kötőszós mellékmondat, s melyiknek mellett szabad bővítményi szerepben?

Alkossunk példamondatokat!

legelészik.....

példa:.....

kiábrándul.....

példa:.....

aládúcol.....

példa:.....

tanácsol:.....

példa:.....

megenged:.....

példa:.....

ad:.....

példa:.....

29. Van-e jelentéskülönbség az alábbi mondatpárok tagjai között? Ha igen, magyarázzuk!

- Péter azt mondta Marinak, hogy szed neki almát.
- Péter azt mondta Marinak, hogy szedjen neki almát
- Neki csak az fontos, hogy a férjének sok pénze van.
- Neki csak az fontos, hogy a férjének sok pénze legyen.
- Nem tűröm, hogy bántják a testvéremet.
- Nem tűröm, hogy bántsák a testvéremet.
- Fontos nekem, hogy megértesz.
- Fontos nekem, hogy megérts.
- Helyeslem, hogy a legjobbakat kitüntetik.
- Helyeslem, hogy a legjobbakat kitüntessék.

Milyen formai különbség van a mondatpárok között?

30. Egészítsük ki a következő főmondatokat mellékmondatokkal!

- *Lehetséges, hogy*.....
- *Lehetetlen, hogy*.....
- *Olyan hideg van itt, hogy*.....
- *Nincs itt olyan hideg, hogy*.....
- *Olyan jó a dolgozata, hogy*.....
- *Nem olyan jó a dolgozata, hogy*.....

Fogalmazzuk meg, mit tapasztaltunk!

31. Alakítsuk felszólítóvá az alábbi kijelentő mondatot!

Elmész velem.

Fogalmazzuk meg a kapott mondatokat úgy, hogy nyelvtanilag kifogástalan *hog*y kötőszós mellékmondatként csatlakozzanak a következő főmondatokhoz!

A)

Felszólítalak,

Kérem,

Azt kívánom,

Követelem,

Javaslom,

B)

Eszedbe sem jutott,

Fiatal vagy még ahhoz,

Alkalmat kapsz rá,

Nem tűröm,

Távol áll tőled,

Fő célod az,

Talán megoldható,

Próbáljuk meg elhagyni a kötőszót az A) és a B) típusú mondatokból!

Mi a tapasztalat?

32. Milyen tulajdonságuk alapján gyűjtöttük egy csoportba az alábbi főmondatokat? A válaszhoz egészítsük ki őket *hog*y kötőszós mellékmondat!

Azt akarja tudni,

Nem értik,

Az a kérdés,

Meg tudná mondani nekem,

Kíváncsi vagyok rá,

Szeretném megnézni,

33. Az alábbi igék mellett vonzatként mely mondatrész helyén állhat *hog*y kötőszós mellékmondat?

A példához hasonlóan húzzuk alá a *hog*y kötőszós mellékmondat formájában megjelenő mondatrészt!

emlékszik: valaki valamire

hisz:

gondol:

tanít.....

Hasonló-e a megfelelő idegen nyelvű igék vonzatszerkezete? Illusztráljuk mondatokkal!

német:

glauben:

denken:

lehren:

angol:

believe:

think:

teach:

francia:

croire:

penser:

apprendre:

oros

верить:

думать:

учить:

34. Egészítsük ki a hiányzó részekkel az alábbi ágrajzokat!

a)

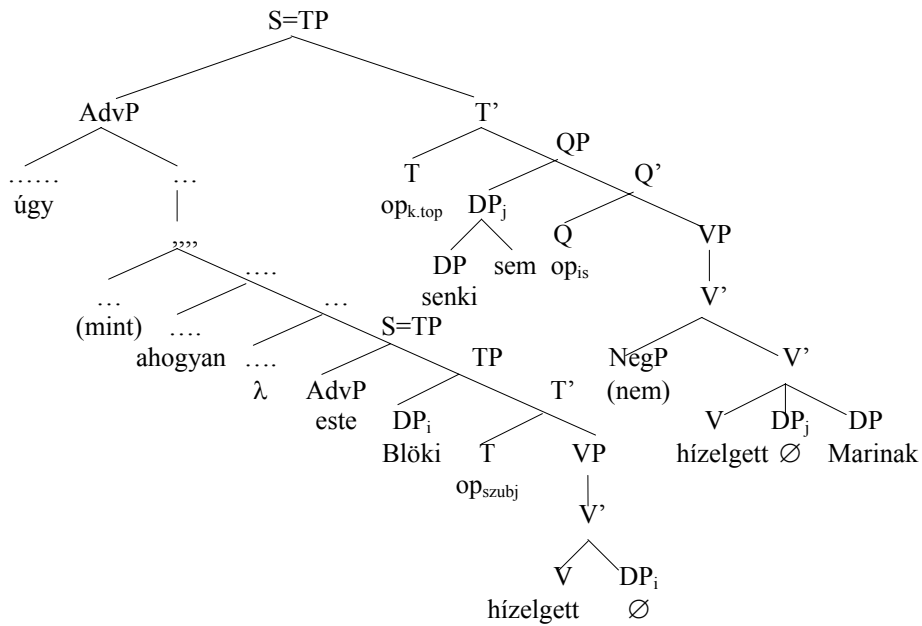

Úgy, (mint) ahogyan este Blöki hízelgett, senki sem hízelgett Marinak.

b)

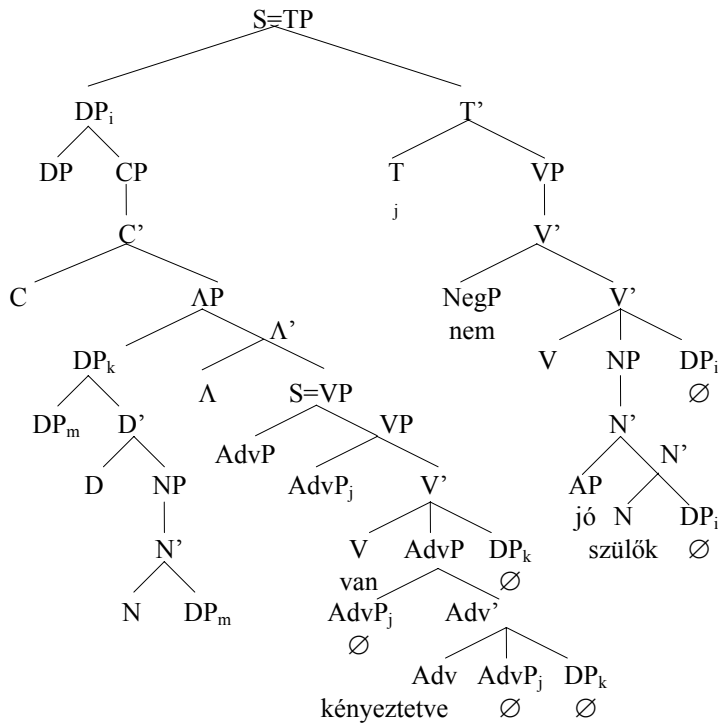

Azok, akiknek a fia így el van kényeztetve, nem lehetnek jó szülők.

35. A következő mondatokon végezzük el a megadott átalakításokat, majd ábrázoljuk a kapott mondatot!

a)

-DP_i-t a mellékmondatdal együtt vigyük az (XP, QP) pozícióba!

-A CP-t mozgassuk (XP, TP) pozícióba!

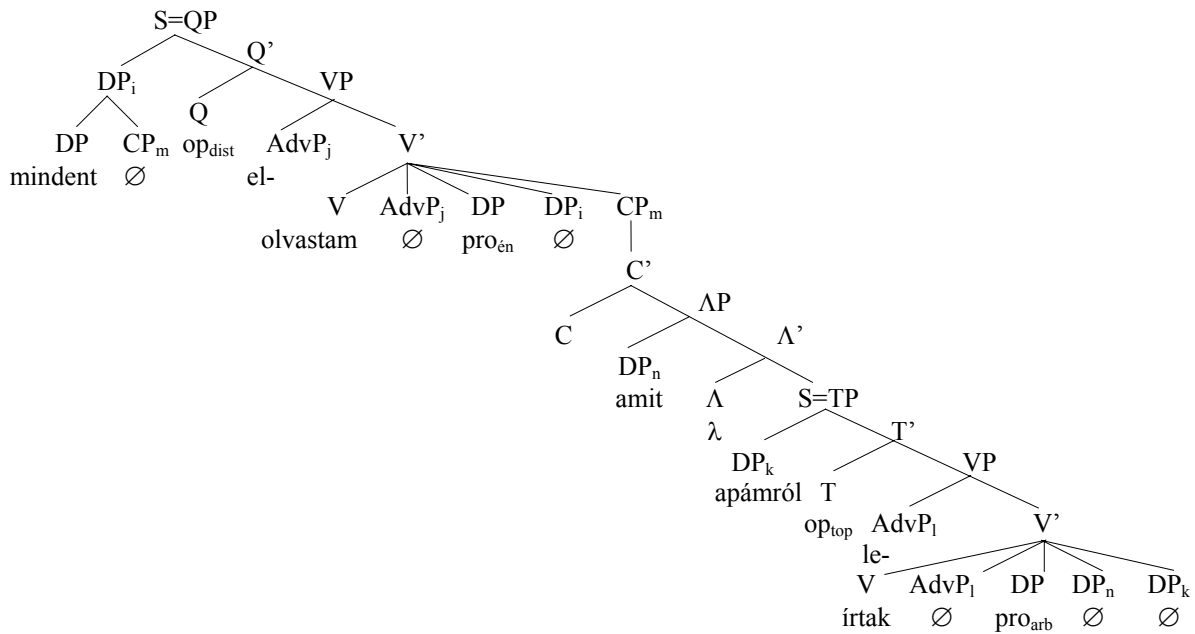

Mindent elolvastam, amit apámról leírtak.

b).
A megjelölt DP-t mozgassuk fókuszmódosítóba!

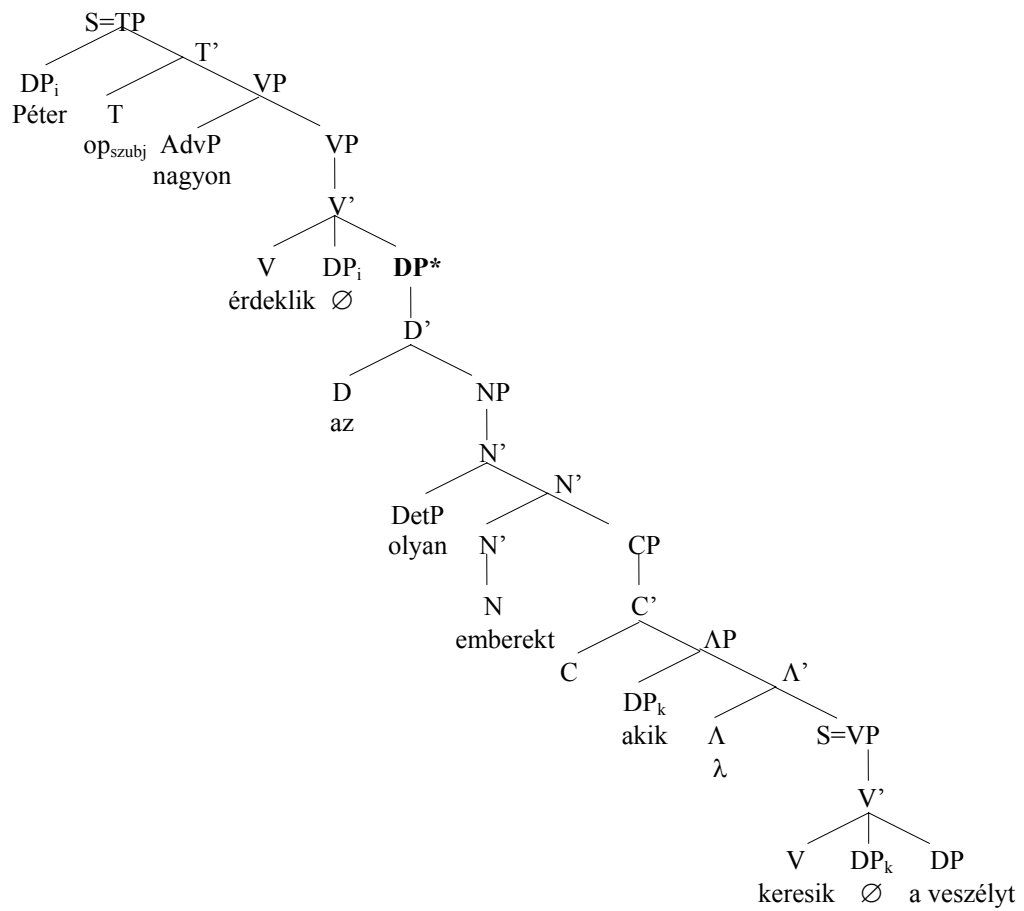

Péter nagyon érdeklik az olyan emberek, akik keresik a veszélyt.

c).
 -DP_i -t hagyjuk a kiinduló szerkezeti helyén!

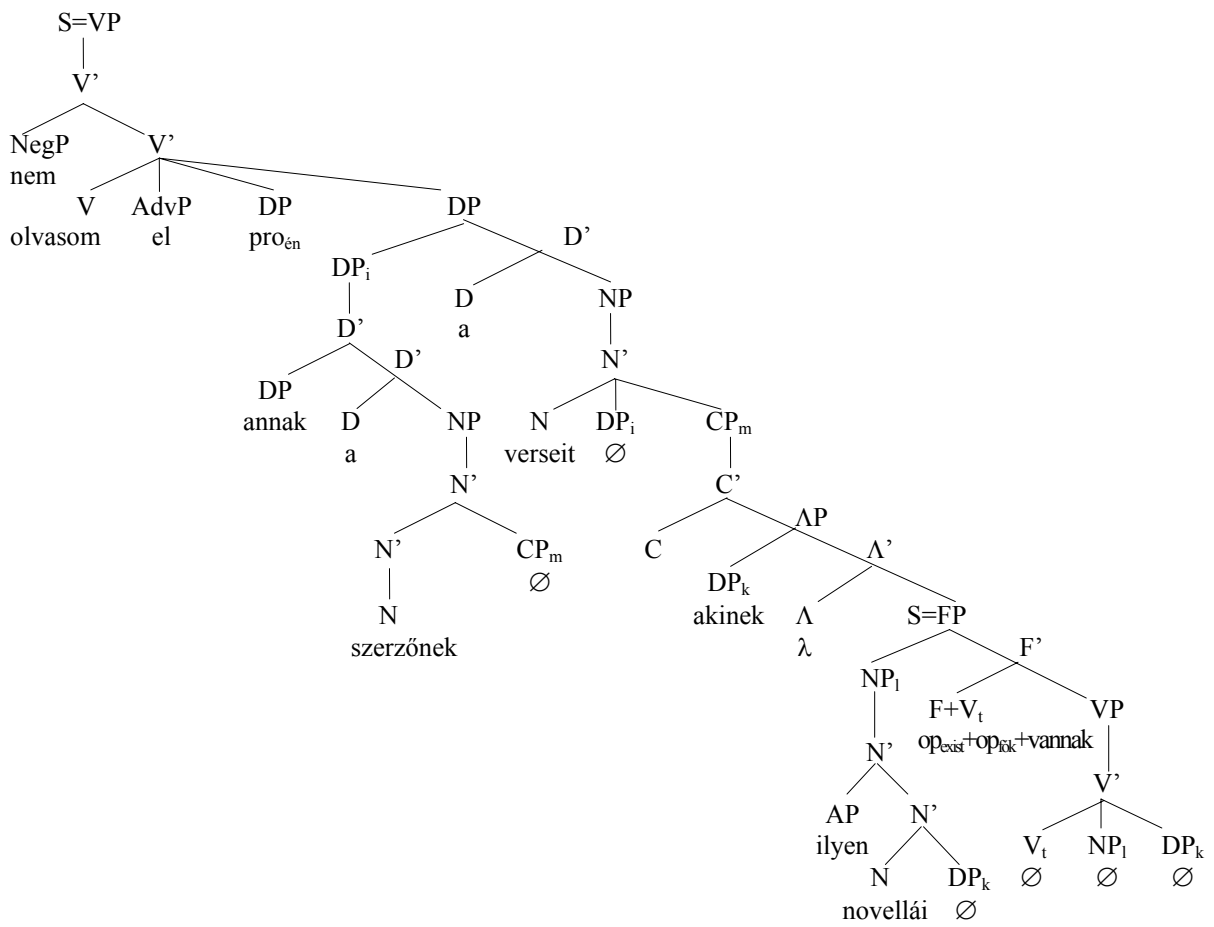

Nem olvasom el annak a szerzőnek a verseit, akinek ilyen novellái vannak.

36. Keressük meg a hibákat az alábbi ágrajzokon!

a)

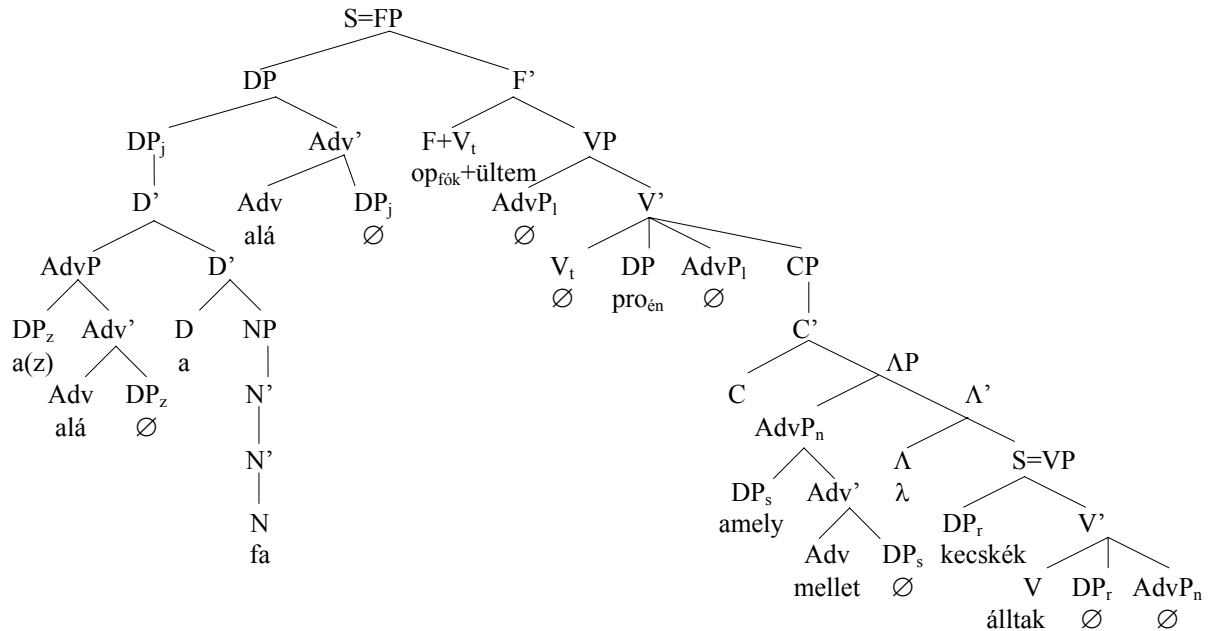

Az alá a fa alá ültem, amely mellett kecskék álltak.

b)

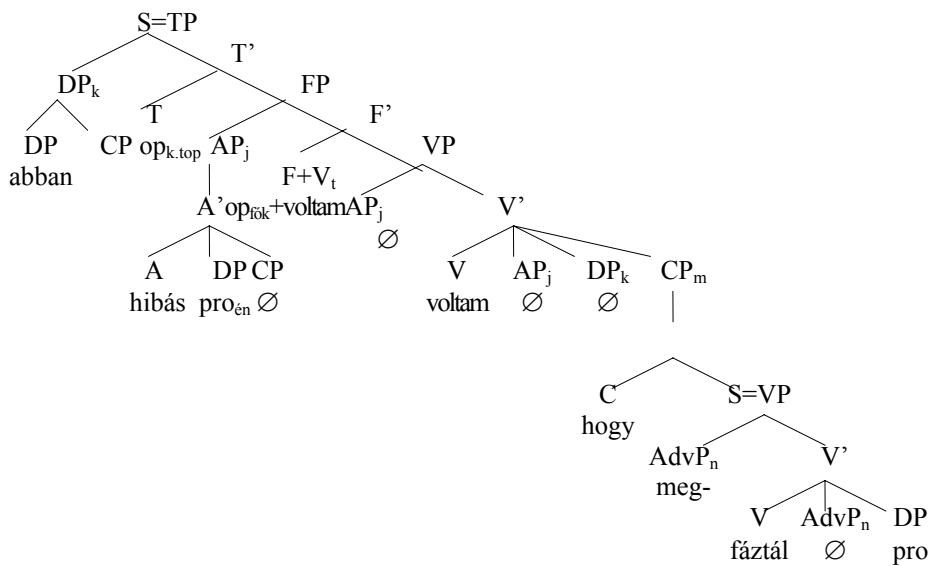

Abban hibás voltam, hogy megfáztál.

c)

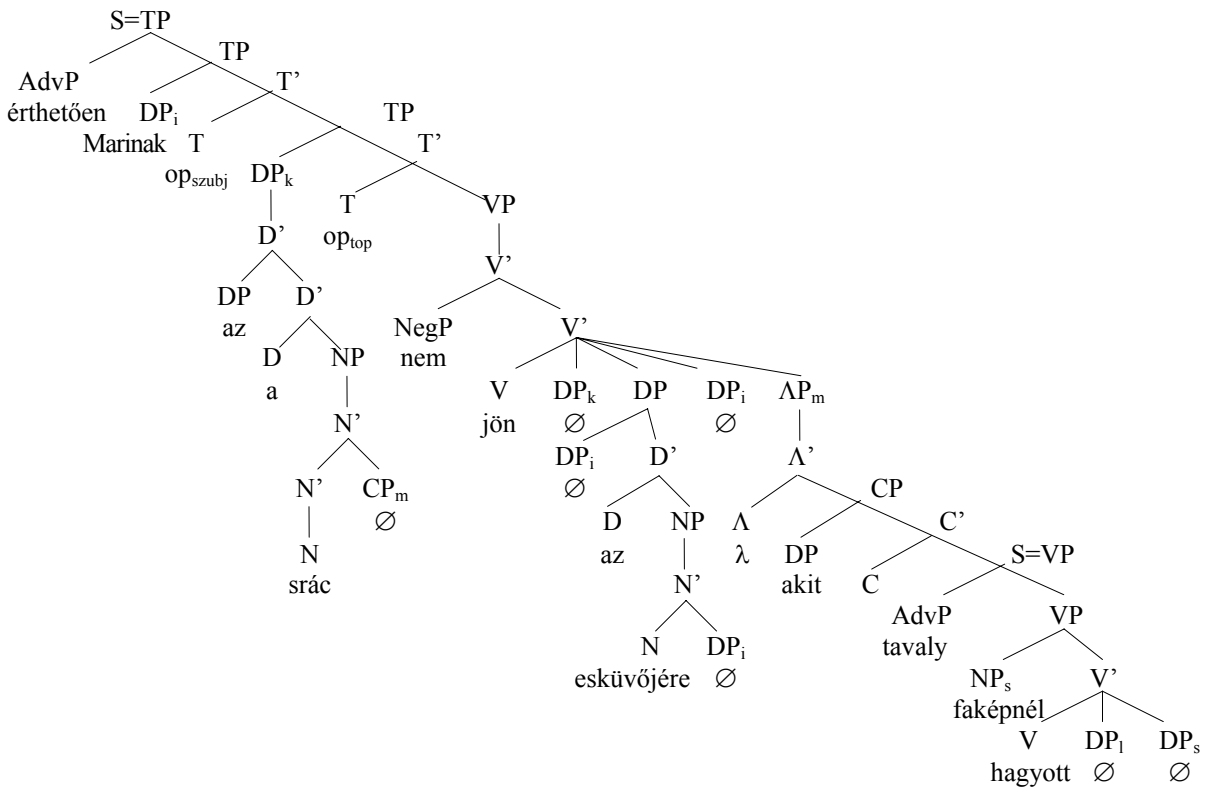

Érthetően Marinak az a srác nem jön az esküvőjére, akit tavaly faképnél hagyott.

d)

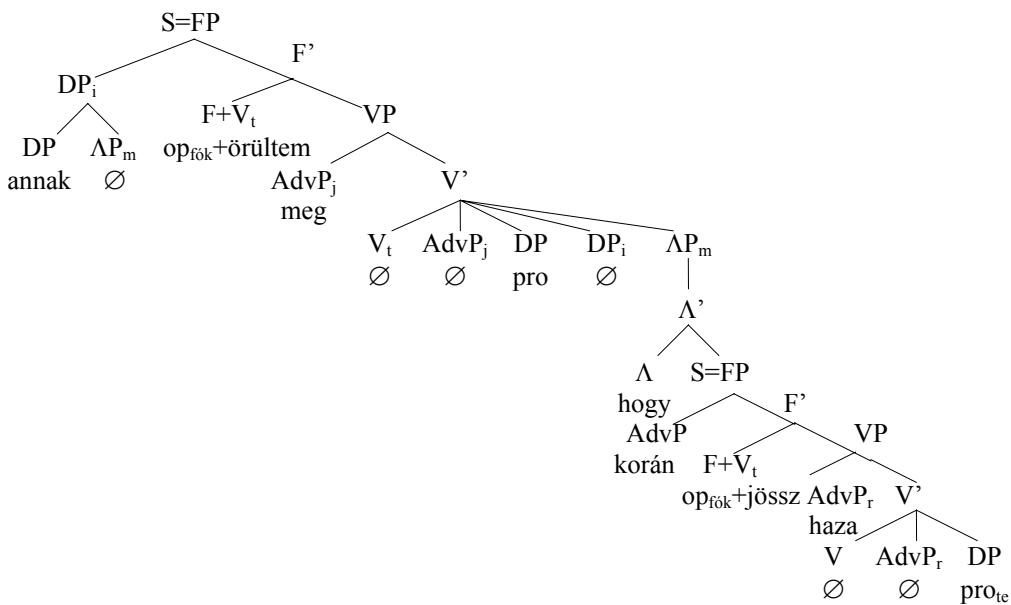

Annak örültem meg, hogy korán jössz haza.

e)

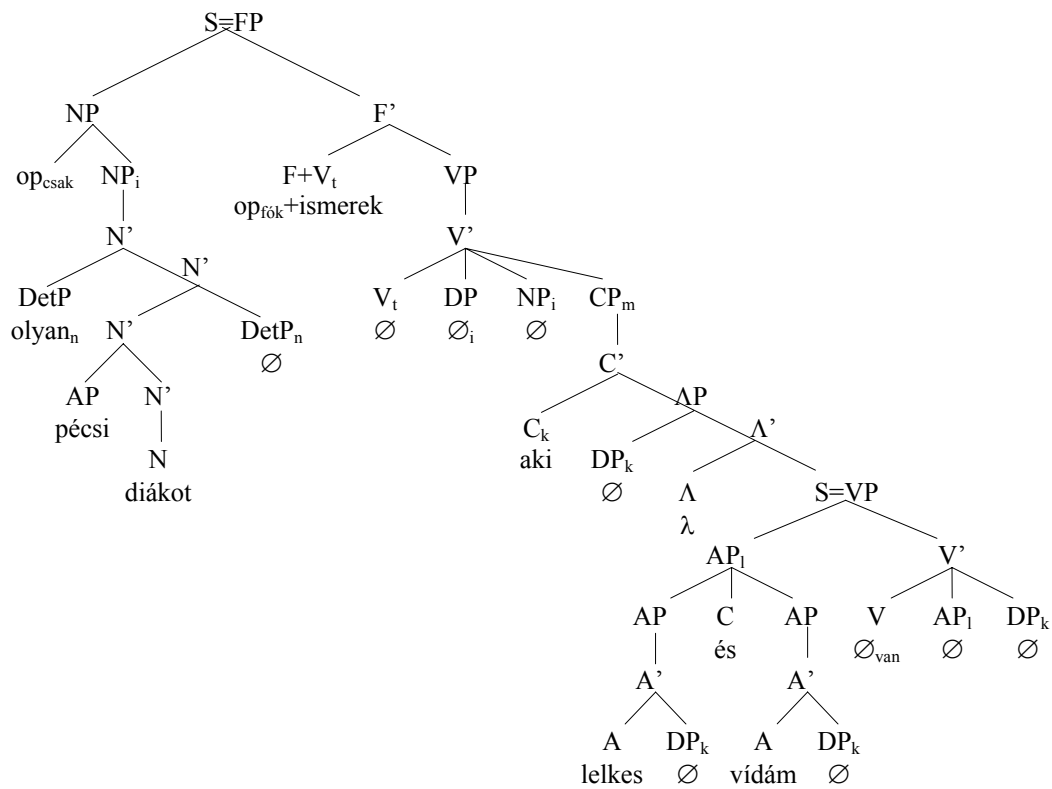

Csak olyan pécsi diákokat ismerek, aki lelkes és vidám.

37. Egészítsük ki az alábbi táblázatot példákkal!

- a. *Azt csinálsz, amit akarsz.*
- b. *Mari kötött sapkát adott a gyerekre, hogy meg ne fázzon.*
- c. *Nem is gondoltunk arra, hogy őket is meghívhatnánk.*
- d. *Tudom, mit tettél az elmúlt nyáron.*
- e. *Hogy jól felbosszantották, Péter elkérte a panaszkönyvet.*
- f. *Megnéztem a házat, amelyik annyira tetszik neked.*
- g. *Nem süttöt tortát, bár ígérte.*
- h. *Gondolkodtam az ötleten, hogy mi magunk fessük ki a lakást.*
- i. *Úgy gondolja, Mari lesz az első.*
- j. *Amióta megnősültél, ritkán látlak.*
- k. *Nem hiszem, hogy fölösleges volt.*

a kötő- szó szerint a fej szerint	független	függő = kategoriális	
		utalószavas	lexikális fejes
megengedő kötőszóval			
tartalmas "hogy" kötőszóval			
vonatkozó névmással			
tartalmatlan "hogy" kötőszóval			

2. A mellérendelő összetett mondatok

1. Melyik mondat felel meg az iránymegszorítás elvének, és melyik nem?

- *A portás kedvesnek, a pincérnő meg elbűvölőnek tartja a vendéget.*
- *Mari öt, Péter meg hat kék kalapot vett.*
- *Mari egy szerelmes verset írt, Péter meg két filozófikusat.*
- *Ajándékba Mari két piros, Péter hat zöld zoknit is megkapott.*
- *A fiam fél az érettségítől, a lányom meg a nyelvvizsgától.*
- *Péter a dékán két tervével ismerkedik, Mari viszont a rektoré(i)val.*
- *Ráadásul Péter egy csokis jégkrémet is megevett, Mari meg két mogyorósat is.*
- *Tetejébe Mari János, Juli meg Péter két öccsével is flörtölt.*
- *Tegnap Pécssett megnéztem egy moziban egy kiállítást, ma meg Veszprémben egy filmet.*
- *Péter Mari kalapjában lépett fel, Mari meg Péterében.*

2. Az előző feladat mondataihoz keressük meg a nekik megfelelő ágrajzot az alábbiak között!

a)

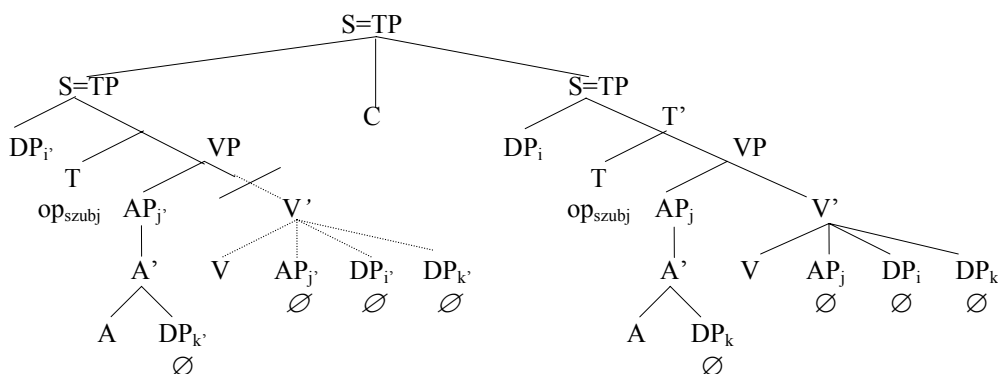

b)

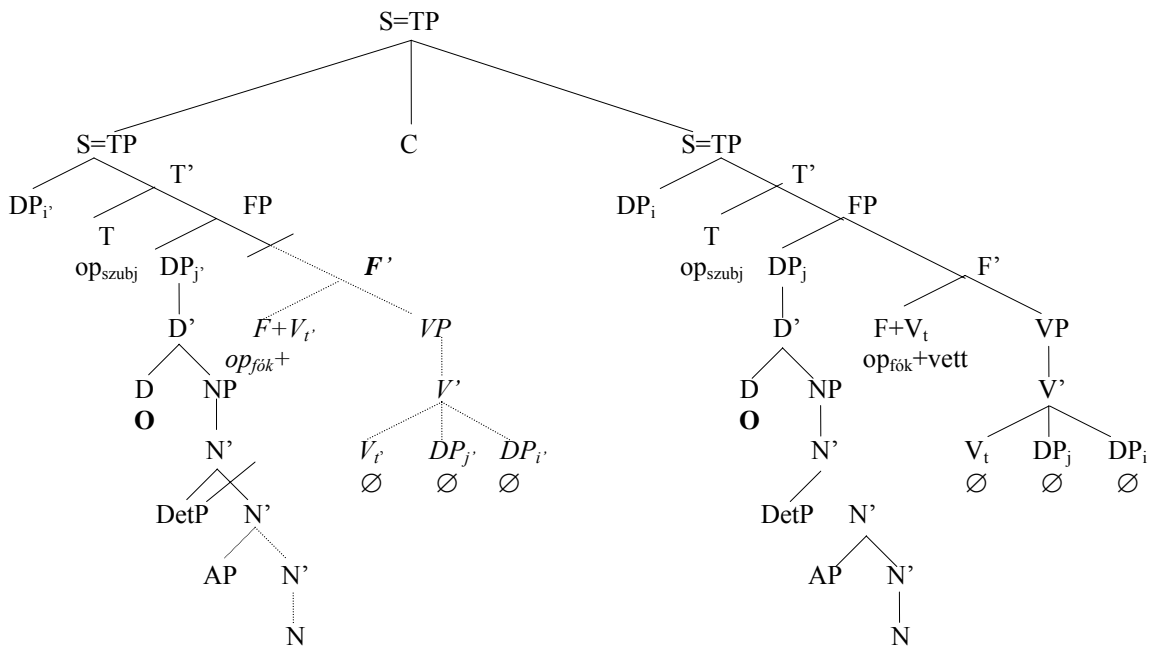

c).

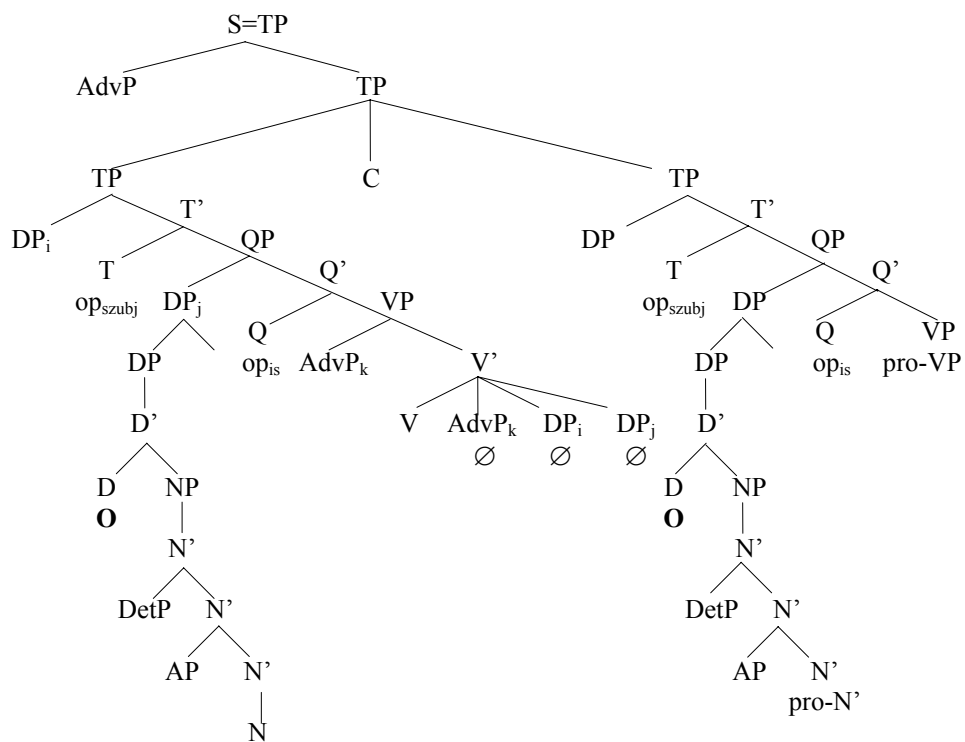

d)

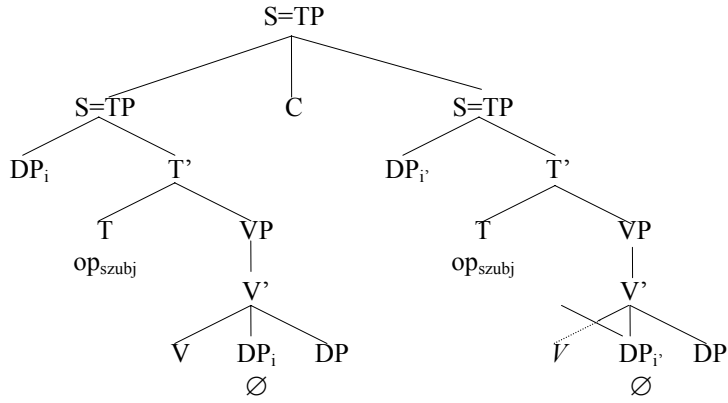

e)

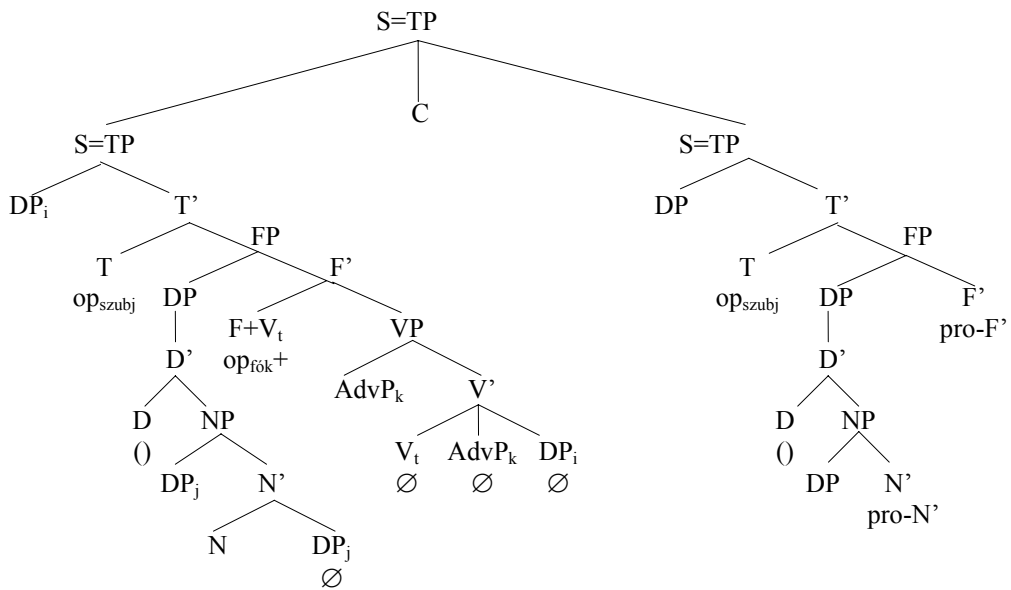

f)

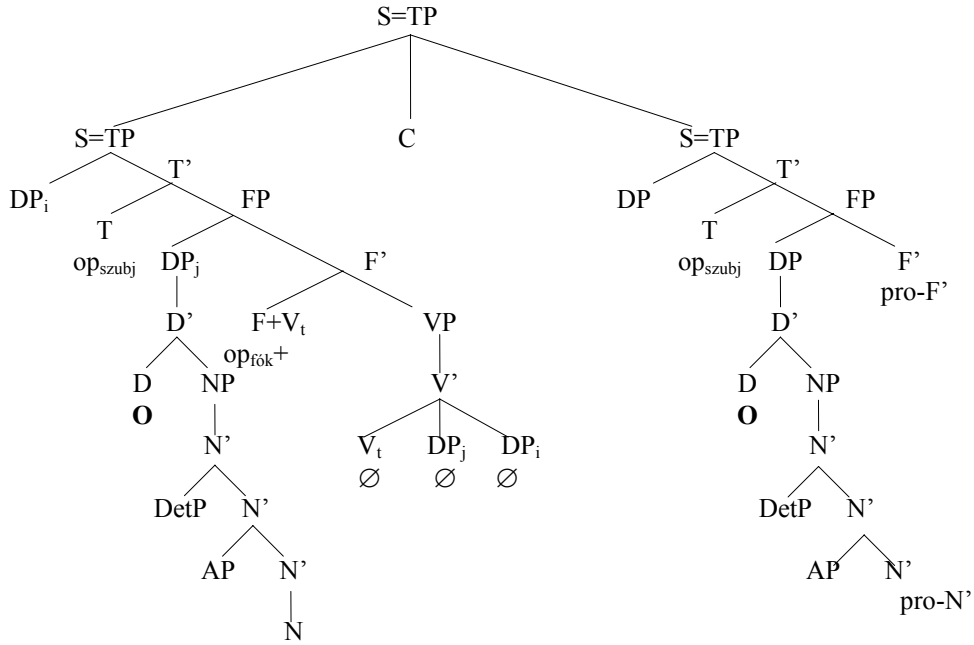

g)

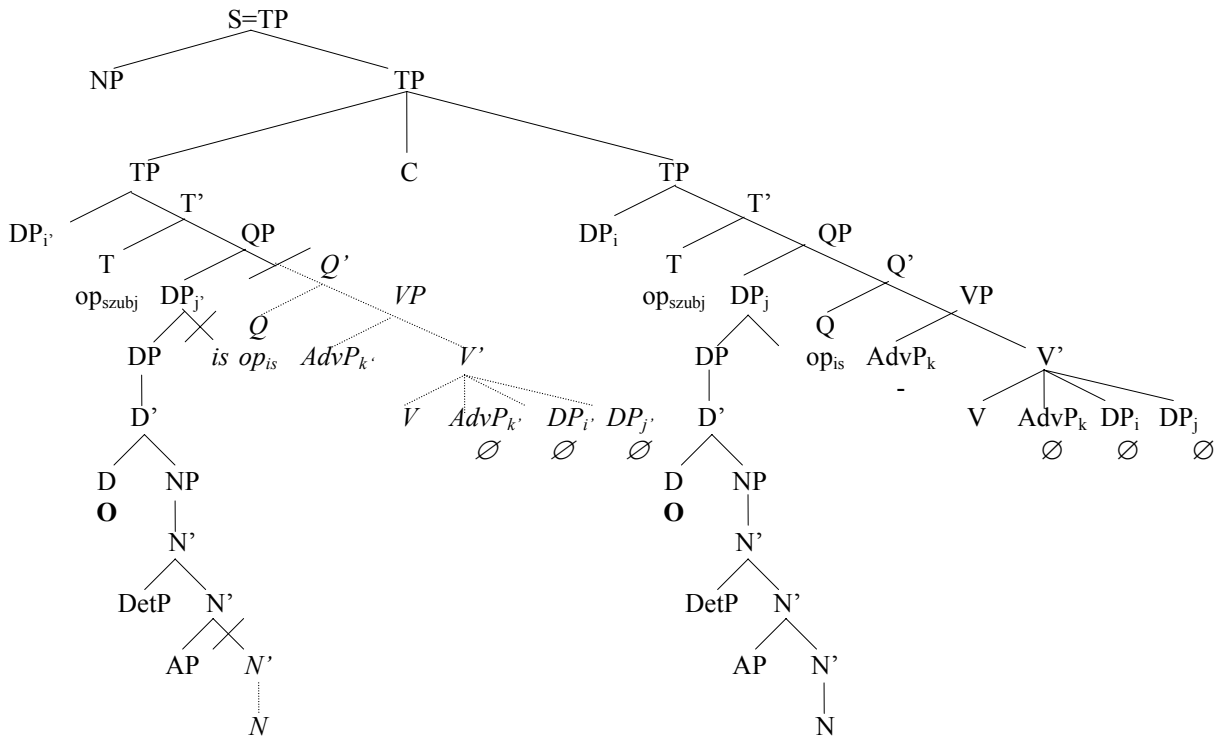

h)

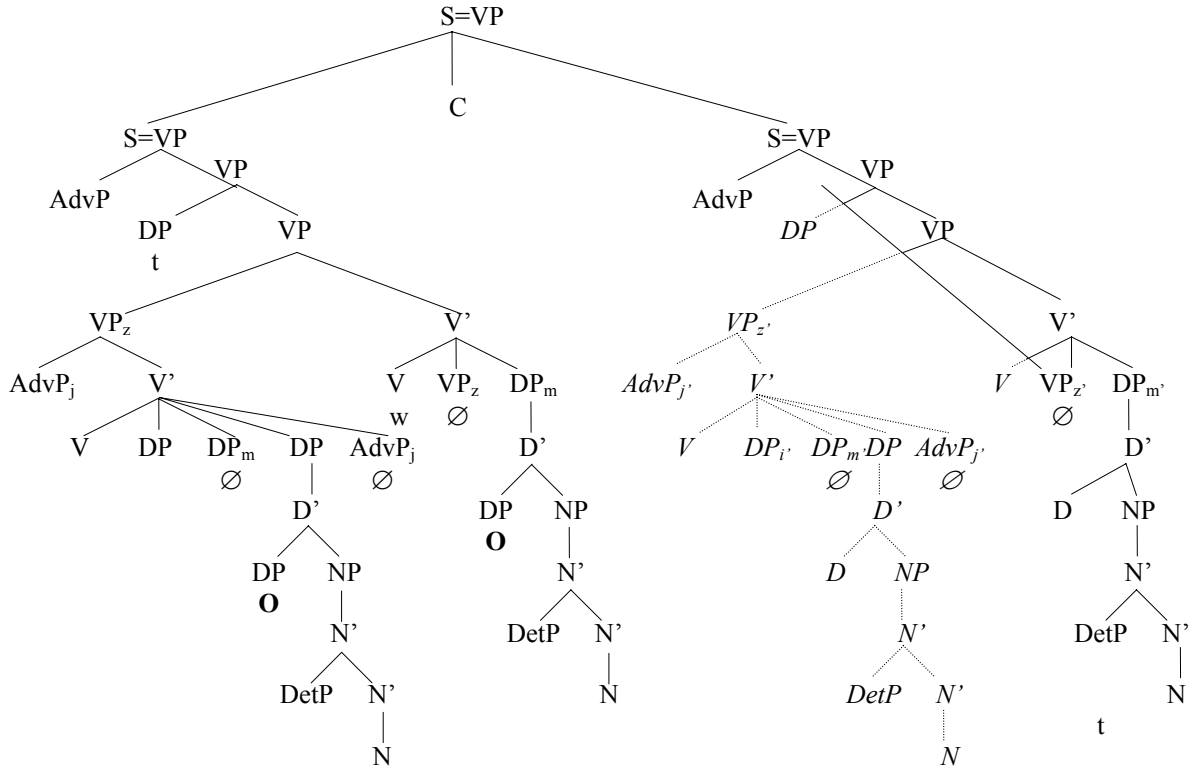

i).

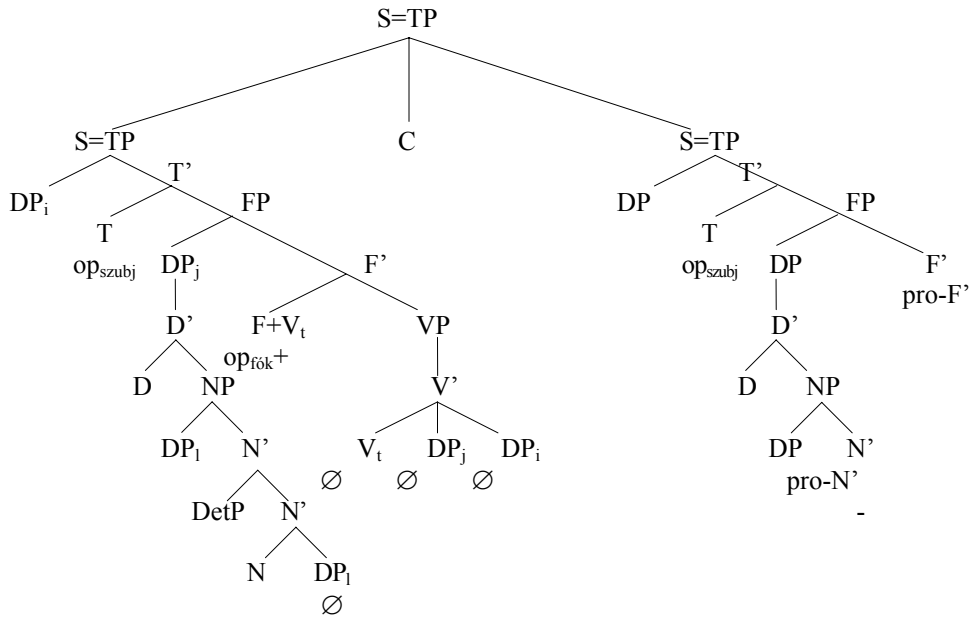

j).

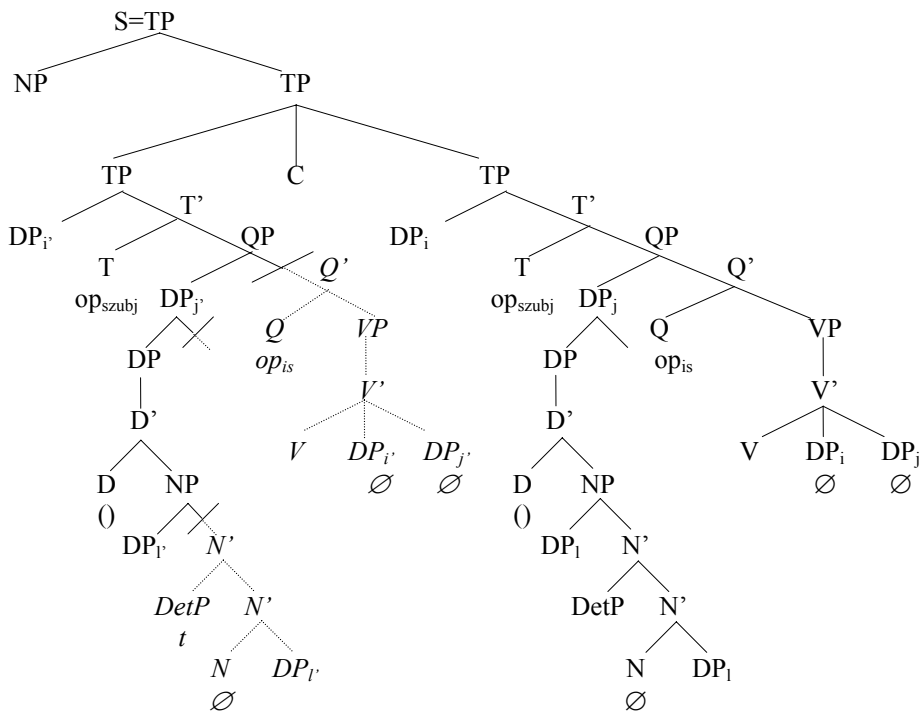

3. Javítsuk ki a hibákat az ágrajzokon!

a)

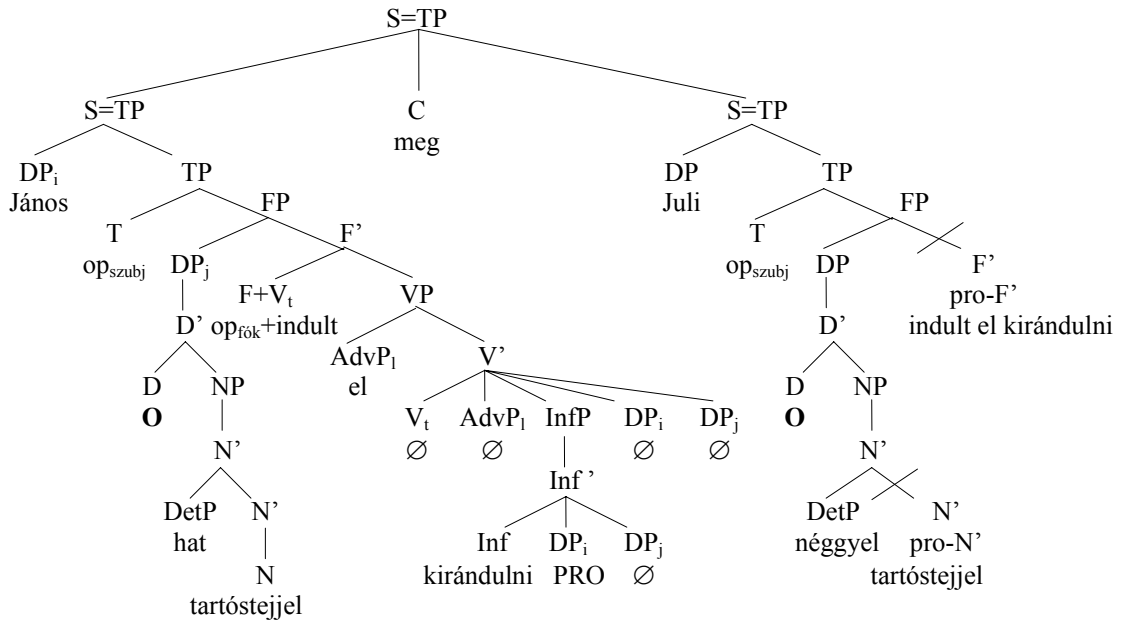

János hat tartóstejjel indult el kirándulni, Juli meg négygyel.

b)

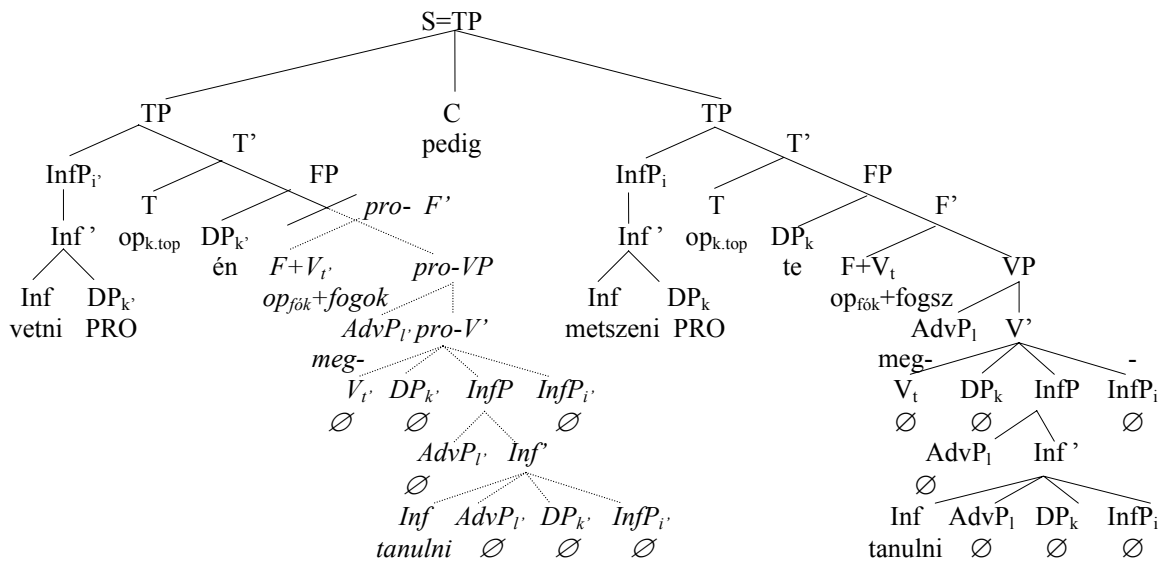

Vetni én, metszeni meg te fogsz megtanulni.

c)

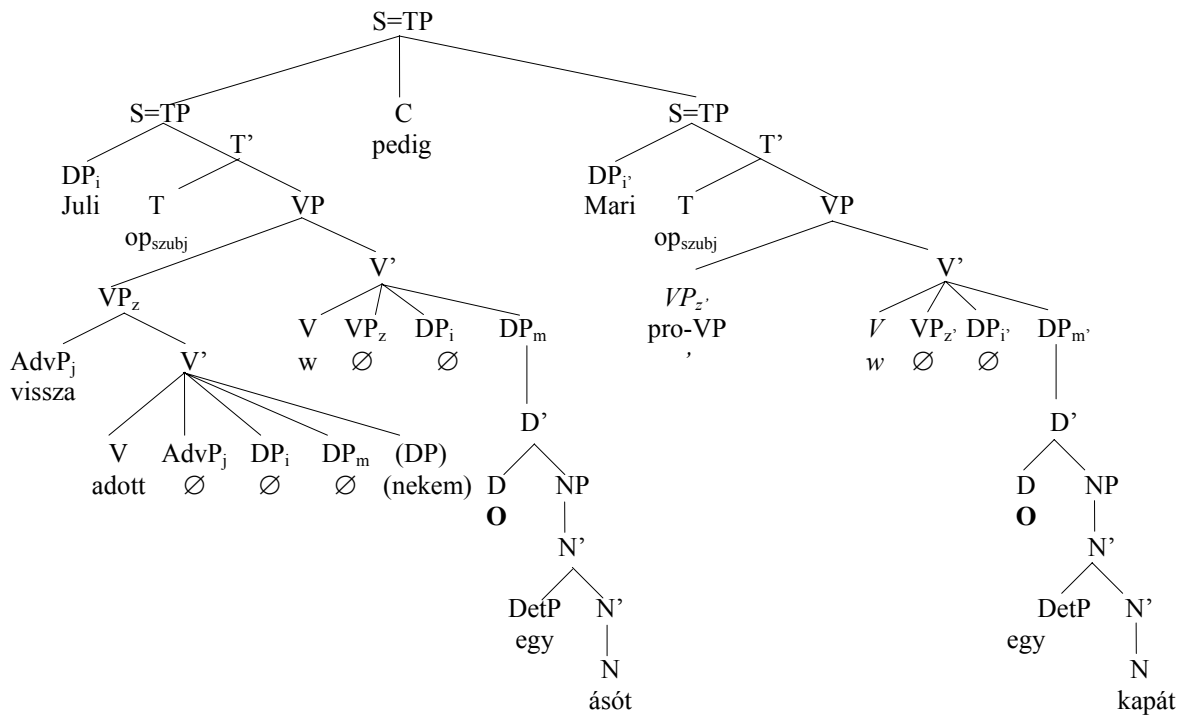

Juli 'vissza ~adott (nekem) egy 'ásót, Mari pedig egy 'kapát.

d)

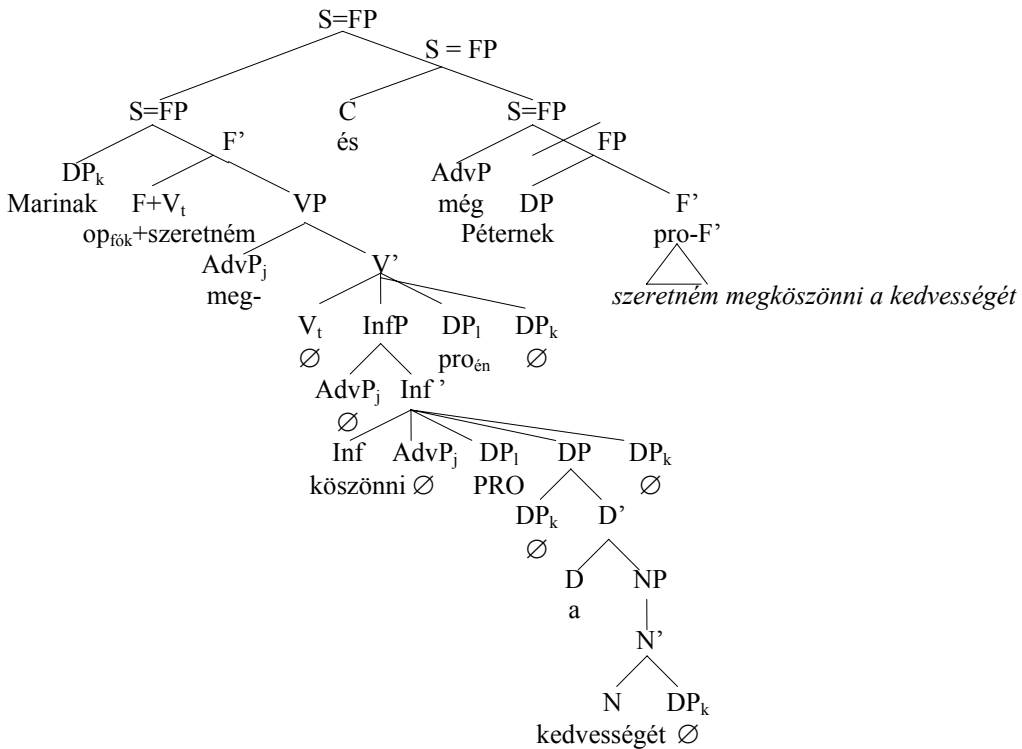

Marinak szeretném megköszönni a kedvességét, és még Péternek.

e)

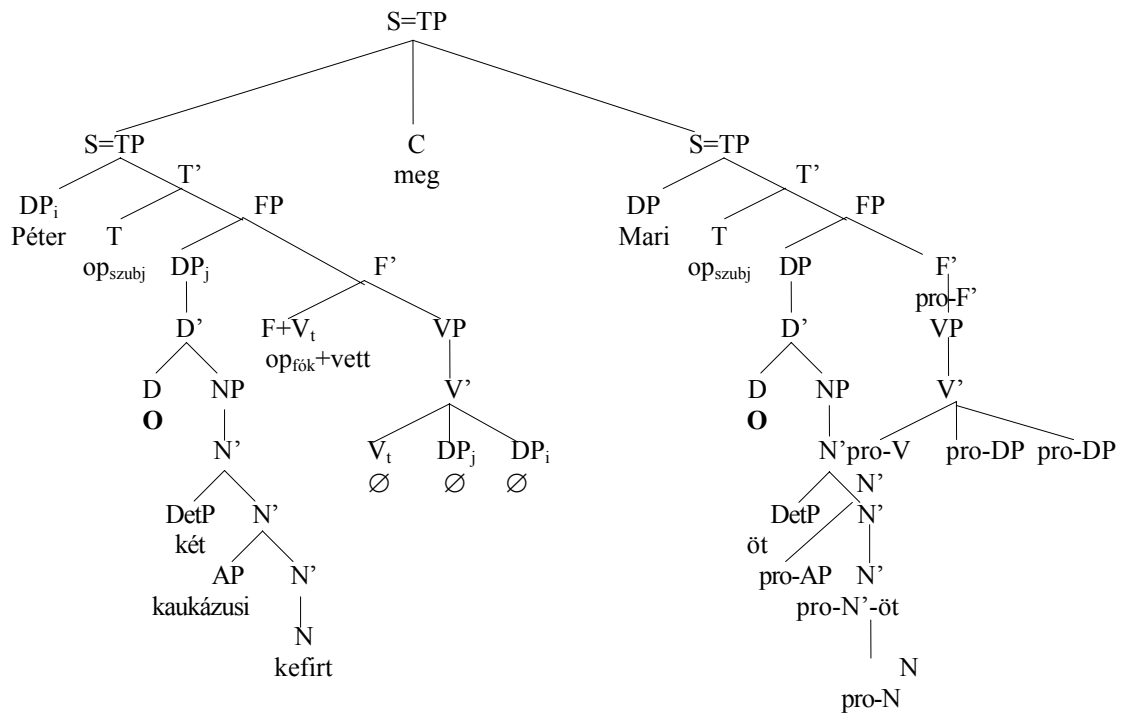

Péter két kaukázusi kefirt vett, Mari meg ötöt.

4. Az alábbi ellipszist tartalmazó mondatokban változtassuk meg az ellipsis irányát, majd ábrázoljuk a kapott mondatok szerkezetét!

- a. Péter kedveli a pisztáciát, Mari meg a mogyorót.
- b. Péter minden hétvégén, Mari meg hétköznap is szokott dolgoztatni a kertben.
- c. Este nekimentem a biciklivel egy fának, reggel meg egy lámpaoszlopnak.
- d. Az öcsém pirosra, a húgom meg sárgára szeretné festeni a madáretetőt.
- e. Tegnap a téren hat, a sétálóutcában meg tizenkét trópusi növényt helyeztek el.
- f. Mari javítja a disszertációját, Péter meg az utolsó cikkét.
- g. Lolka Bolkának, Bolka pedig Lolkának a kedvenc sapkáját vette fel.
- h. Péter minden nyáron elviszi az édesanyját a Balatonra, Mari meg minden télen a Bakonyba.
- i. Reggel a lányom a kutya reggelijét készíti el, én meg a macskáét.
- j. Mari adott a kislánynak egy törpenyulat, Péter meg egy ketrecet.
- k. Az igazgatónő egy, a főmérnök asszony meg három pályázatot nyert meg.
- l. Szilveszterkor a férjem a sógorának a lányait táncoltatta meg, az öcsém meg a bartjáéit.
- m. Kukori nyakkendő (nélkül), Kotkoda meg kötény nélkül fabatkát se érne.
- n. Tavaly minden őrségi települést biciklivel jártunk be, az idén meg minden felvidéki falut.
- o. Szerintem Ránkinak külföldön volt az utolsó koncertje, Mari szerint meg a Zeneakadémián.
- p. A kenguru a cerkófmajom kölykével játszik, a coala meg a tengerimalacéval.
- q. A kutyánk érdektelennek, a macskánk viszont izgalmasnak tartja a lyukat a falon.
- r. A szüleimtől megkaptam karácsonyra a Brandenburgi vrsenyeket, a barátomtól meg a Don Giovannit.
- s. Szerintem tavaly lépett be az unióba Szlovákia, és évekkel ezelőtt Görögország.
- t. Külföldi utakon meg szoktam kóstolni a helyi ételeket, hazai kirándulásokon meg a tájjellegű borokat.
- u. A szomszédunknak a méregdrága palotapincsije fialt meg, nekünk meg a lépcsőházban talált cirmosos cicánk,

5. Az alábbi mondatokból az ismétlődő egységek elhagyásával alkossunk az iránymegszorítási elvnek megfelelő és annak nem megfelelő jólformált mondatokat!

Melyik eset az, amikor csak az egyik változat eredményez jólformált mondatot?

- a. Mari él-hal a tírós palacsintáért, Péter pedig él-hal a fahéjas palacsintáért.
- b. Péter minden barátját az utolsó pillanatban hívta meg az esküvőre, Mari meg a gyerekkori barátjánőjét is az utolsó pillanatban hívta meg az esküvőre
- c. Édesanyám a nyújtott rétest részesíti előnyben, az anyósom meg a tiroli rétest részesíti előnyben.
- d. Mari tűvé tette a házat egy franciakulcsért, Péter meg tűvé tette a házat meg egy cipőfűzőért.

- e. *A férjem egy pár ékszeretknőst ígért a gyerekeknek, én meg két pár ékszeretknőst ígértem a gyerekeknek.*
- f. *Péter a csillagokat is lehozná az égről Marinak, János meg a csillagokat is lehozná az égről Julinak.*
- g. *Én Ulickájának olvasom egyik regényét, a férjem meg Nabakovnak olvassa egy regényét.*

6. Miért rosszul formáltak az alábbi mondatok? Alakítsuk át őket jólformálttá!

- a. **A húgom az öcsénkel, én meg megvitattam a világ dolgait édesapámmal.*
- b. **Mari két szürke mókust látott a fán, a fia meg egy vörös.*
- c. **Bagoly Nyuszit, Malacka meg minden héten vendégül látja Mackót.*
- d. **Az osztályfőnök két szeleburdi kölyökkutyát hozott magával, a matektanárnő meg három.*

7. Alkossunk olyan mellérendelő mondatokat, a melyekben egy teljes elliptált egység (pro- X^n – nel helyettesített vagy „levágott” ág) kategóriája

- N.....
- N'.....
- NP.....
- DP.....
- D'.....
- AP.....
- A'.....
- A.....
- AdvP.....
- VP.....
- -V'.....
- V.....
- FP.....
- QP.....
- F'.....
- Q'.....
- F.....
- T.....
- T'.....

Melyik esetekre volt könnyű példát találni?

Melyekre nehezebb?

Van-e olyan est, amelyre nincs példa?

8. Az előző feladatban kapott mondatok közül ábrázoljunk olyanokat, amelyekben az ellipszis

- a) előre utaló
- b) visszautaló
- c) az iránymegszorítási elvet követő
- d) az iránymegszorítási elvet megsértő!

Van-e átfedés az a), a b), a c) és a d) halmazok közt?

9. Keressünk olyan mellérendelő mondatokat, amelyekben az anaforikus elem

- t.....
- é.....
- éi.....
- éivel.....
- nAk.....
- s.....
- k.....
- gat.....
- tt.....
- ás.....
- rÓl.....
- m.....

Melyek azok a megadottak közül, amelyek nem jelenhetnek meg anaforikus elemként?

Miért nem?